

FORD CARGO 2536D TEKNİK ÖZELLİKLER

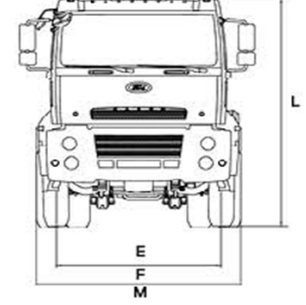
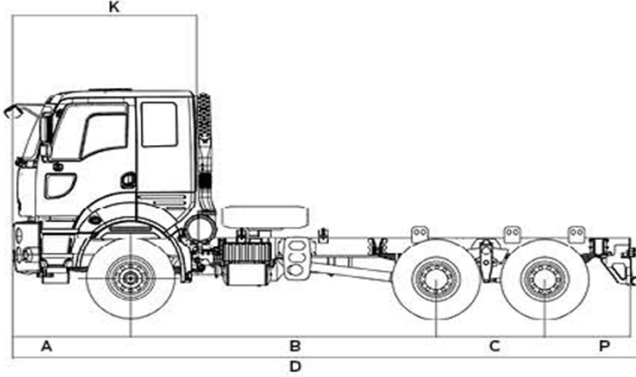

FORD CARGO 2536D 6x2 DAMPER	
Kabin	Alçak Tavan Yataklı Kabin Çelik Konstrüksiyon
Motor	
Tip	FORD-ECOTORQ 9,0 litre turboşarjlı, intercooler (TCI)
Motor hacmi (cc)	8974 / 6 silindir
Güç PS (PS / dd)	360 / 2200
Tork (Nm/dd)	1400 / 1200-1700
Yakıt Sistemi	
Yakıt enjeksiyonu	BOSCH -Ortak Yakıt Yolu
Yakıt Tankı (lt)	315 - Çelik
Üre tankı (lt)	55
Debriyaj	
	430 mm
	Asbetsiz, tek kuru tip plaka
	Servo takviyeli hidrolik çekme tip
Şanzıman	
	ZF 16S 1620 + PTO
	16+2 Vites
Direksiyon kutusu	
	Hidrolik takviyeli
	Hema ZF 8098 servocom
Fren sistemi	
(Ø.mm x mm. uzunluk)	410 X 200, Z-cam fren sistemi
	Çift devreli hava hattı, yağ süzücülü
	ve ısıtılmalı hava işleme ünitesi
	Egzoz freni
Süspansiyon	
	Ön : 90 mm yığma makaslar
	Arka : 90 mm yığma makaslar
	Önde amortisörler ve anti-rollbar
Şasi	
	10 mm / Derinliği artırılmış yüksek mukavemetli niobium alaşımlı çelik şasi
Diferansiyel	
	MERITOR MS 16-610 (4,55:1) + çift redüksiyonlu (cerli)
	Diferansiyel Kilidi
Elektrik sistemi	
Akü	24V, 2x12V 150 Amp.h
Alternatör	80 Amp.
Lastik ve Jantlar	
Lastik boyutu	315 / 80 R22.5
Lastik Sayısı	10+1
Jantlar	9.00 x 22.5
Dinamik karakteristikler	
Maks.Tırmanma eğimi (%)	<75
Min.dönüş yarıçapı(m)	8,3
Maks. hız (km/h)	89

Ağırlıklar (kg)	
Boş ağırlık	8970
Azami yüklü ağırlık	25000
Ön dingil kapasitesi	8000
Arka dingil kapasitesi	25000
Ön süspansiyon kapasitesi	9000
Arka süspansiyon kapasitesi	26000
Ön lastik kapasitesi	8000
Arka lastik kapasitesi	26800
Boyutlar (mm)	
A Ön uzunluk	1461
B+C Dingil açıklığı	3800+1350
D Azami uzunluk	7800
E Ön iz genişliği	2063
F Arka iz genişliği	1863
K Kabin uzunluğu	2225
L Azami yükseklik	3192
M Genişlik	2550
P Arka uzunluk	1189

Standart Ekipman

ABS/ASR
Uzaktan kumandalı merkezi kilit & Tek anahtar
Elektrikli camlar
Isıtılmalı ve elektrik kumandalı yan aynalar
Far yükseklik ayarı
Yüksekliği ve eğimi ayarlanabilir direksiyon
Hava süspansiyonlu, ısıtılmalı sürücü koltuğu
Havalı bel desteği
Radyo/CD/MP3 çalar ve hoparlörler
Takograf
4-noktadan bağımsız kabin süspansiyonu
PTO + İç kontrol ünitesi
Diferansiyel kilidi
Kabin içi ısıtıcı (Kuru tip)
Hız sınırlayıcı

Opsiyonel Ekipman

Klima
Metalik Boya/Özel Renk
Motordan tahrikli PTO
Motor devir kontrol modülü (ESCM)
Soğuk iklim paketi
Kabin içi ısıtıcı (Sulu tip)
Elektrikli kabin kaldırma mekanizması

Bu f0y Ford araçları için hazırlanmış ürünleri içermektedir. Bu f0y hazırlanış tarihinde geçerli olan teknik özellikler ve standart ya da opsiyonel olarak sunulan donanımlar hakkında bilgi verir. Araçların standart ve opsiyonel donanım özelliklerinde zaman zaman değişiklikler gündeme gelebilmektedir. Bu yüzden, satın almak istediğiniz aracın özellikleri hakkında güncel ve doğru bilgiye ulaşmak için Yetkili Satıcılarımızla başvurmanızı rica ederiz. Açıklanan nedenle, bu broşür belirtilen özelliklere ilişkin taahhüt teşkil etmez.