

FORD CARGO 3232S HR E5 TEKNİK ÖZELLİKLER

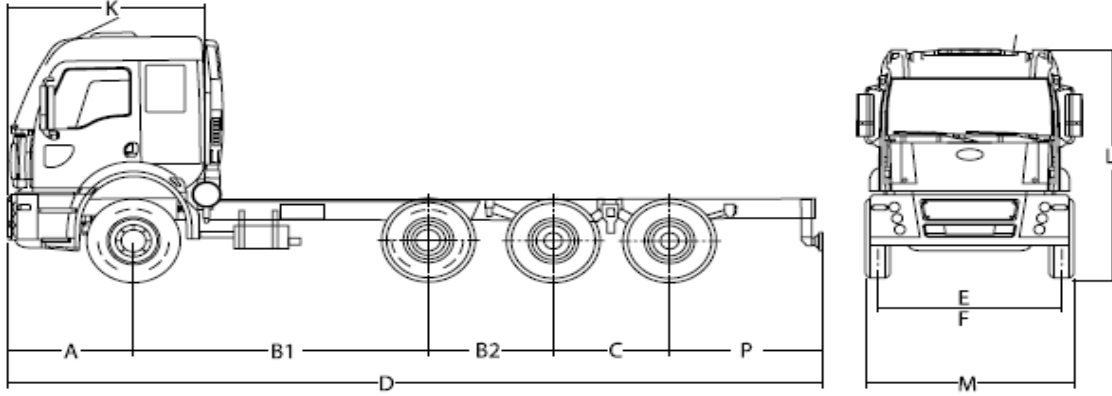

FORD CARGO 3232S HR E5 (8x2)	
Kabin	Yüksek tavan - Çift yataklı Çelik konstrüksiyon kabin
Motor	
Tip	FORD-ECOTORQ 9,0 litre turboşarjlı, intercooler (TCI)
Hacim (cc)	8974 / 6 silindir
Güç PS DIN /dd	320 / 2200
Tork Nm/dd	1100 / 1300-1800
Yakıt Sistemi	
Yakıt enjeksiyonu	BOSCH - Ortak yakıt yolu
Yakıt Tankı (lt)	520
Üre tankı (lt)	76
Debriyaj	
	430mm Tek Kuru Tip - Asbestsiz Servo takviyeli hidrolik çekme tip
Şanzıman	
	ZF 9S1110 9+1 Hızlı
Direksiyon Kutusu	
	Hidrolik takviyeli Hema ZF 8098 servocom
Fren Sistemi	
(Ø.mm x mm. uzunluk)	410 X 200, Z-cam fren sistemi Çift devreli hava hattı, yağ süzücülü ve ısıtılmalı hava işleme ünitesi Egzoz freni
Süspansiyon	
	Önde ve arkada ağır hizmet tipi yağma makas, kendinden dümenlenebilir aksta havali süspansiyon Önde ve arkada anti-rollbar ve amörtisörler
Şasi	
	Yüksek mukavemetli niobium alaşım çelik şasi
Arka Aks	
	MERITOR RS 186 (4,10:1)
Elektrik	
Akü	24V, 2x12V 150 Amp.h
Alternatör	80 Amp.
Lastikler	
Lastik boyutu	315/80 R 22.5
Lastik Sayısı	12 + 1
Jantlar	9.00 x 22.5
Dinamik Karakteristikler	
Maks. Tırmanma Eğimi (%)	32
Min. Dönüş Yarıçapı (m)	10,8
Maks. hız (km/s)	120

Bu tıy Ford araçları için hazırlanmış ürünleridir. Bu tıy hazırlanış tarihinde geçerli olan teknik özellikler ve standart ya da opsiyonel olarak sunulan donanımlar hakkında bilgi verir. Araçların standart ve opsiyonel donanım özelliklerinde zaman zaman değişiklikler gündeme gelebilmektedir. Bu yüzden, satın almak istediğiniz aracın özellikleri hakkında öncelikle ve doğru bilgiye ulaşmak için Yetkili Satıcılarımızla başvurmanızı rica ederiz. Açıklanan nedenle, bu broşür belirtilen özelliklere ilişkin taahhüt teşkil etmez.

Ağırlıklar (kg)	
Boş Ağırlık	8960
Azami Yüklü Ağırlık	32000
Ön Aks Kapasitesi	7100+7100
Arka Aks Kapasitesi	18000
Boyutlar (mm)	
A Ön uzunluk	1465
B1+B2+C Dingil açıklığı	3800+1400+1305
D Azami uzunluk	9825
E Ön iz genişliği	2055
F Arka iz genişliği	1830
K Kabin uzunluğu	2225
L Azami yükseklik	3195
M Genişlik	2489
P Arka uzunluk	1235

Standart Ekipman

ABS/ASR
Uzaktan kumandalı merkezi kilit & Tek anahtar
Elektrikli camlar
Isıtılmalı ve elektrik kumandalı yan aynalar
Far yükseklik ayarı
Yüksekliği ve eğimi ayarlanabilir direksiyon
Hava süspansiyonlu, ısıtılmalı sürücü koltuğu
Havali bel desteği
Radyo/CD/MP3 çalar ve hoparlörler
Takograf
Ön sis farı
4-noktadan bağımsız kabin süspansiyonu
Kabin içi ısıtıcı (Kuru tip)
İlave dingil kaldırma mekanizması
Hız sınırlayıcı

Opsiyonel Ekipman

Klima
Metalik Boya/Özel Renk
PTO + İç kontrol ünitesi
Motordan tahrikli PTO
Motor devir kontrol modülü (ESCM)
Diferansiyel kilidi
Soğuk iklim paketi
Kabin içi ısıtıcı (Sulu tip)
Elektromanyetik retarder
ADR
Elektrikli kabin kaldırma mekanizması