

FORD CARGO 2538 HR E5 TEKNİK ÖZELLİKLER

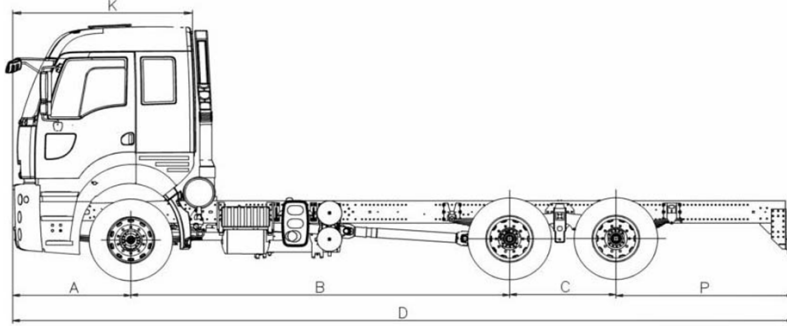

FORD CARGO 2538 HR E5 (6x2)	
Kabin	Yüksek tavan - Çift yataklı Çelik konstrüksiyon kabin
Motor	
Tip	FORD-ECOTORQ 9,0 litre turboşarjlı, intercooler (TCI)
Hacim (cc)	8974 / 6 silindir
Güç PS DIN /dd	380 / 2200
Tork Nm/dd	1600 / 1450-1600
Yakıt Sistemi	
Yakıt enjeksiyonu	BOSCH - Ortak yakıt yolu
Yakıt Tankı (lt)	520
Üre tankı (lt)	76
Debriyaj	
	430mm Tek Kuru Tip - Asbetsiz Servo takviyeli hidrolik çekme tip
Şanzıman	
	ZF 16S1620 16+2 Hızlı
Direksiyon Kutusu	
	Hidrolik takviyeli Hema ZF 8098 servocom
Fren Sistemi	
(Ø.mm x mm. uzunluk)	410 X 200, Z-cam fren sistemi Çift devreli hava hattı, yağ süzücülü ve ısıtılmalı hava işleme ünitesi Retarder
Süspansiyon	
	Ön: 90mm parabolik makas, Arka: 90mm yığıma makas Önde ve arkada anti-rollbar ve amortisörler
Şasi	
	Yüksek mukavemetli niobium alaşım çelik şasi
Arka Aks	
	MERITOR RS 186 (3,73:1)
Elektrik	
Akü	24V, 2x12V 180 Amp.h
Alternatör	80 Amp.
Lastikler	
Lastik boyutu	315/80 R 22,5
Lastik Sayısı	10 + 1
Jantlar	9.00 x 22.5
Dinamik Karakteristikler	
Maks. Tırmanma Eğimi (%)	68
Min. Dönüş Yarıçapı (m)	10
Maks. hız (km/s)	113

Bu f3y Ford araçları için hazırlanmış ürünleri içermektedir. Bu f3y hazırlanış tarihinde geçerli olan teknik özellikler ve standart ya da opsiyonel olarak sunulan donanımlar hakkında bilgi verir. Araçların standart ve opsiyonel donanım özelliklerinde zaman zaman değişiklikler gündeme gelebilmektedir. Bu yüzden, satın almak istediğiniz aracın özellikleri hakkında güncel ve doğru bilgiye ulaşmak için Yetkili Satıcılarımızla başurmanızı rica ederiz. Açıklanan nedenle, bu broşür belirtilen özelliklere ilişkin taahhüt teşkil etmez.

Ağırlıklar (kg)	
Boş Ağırlık	9007
Azami Yüklü Ağırlık	25000 / 4000
Ön Aks Kapasitesi	7100
Arka Aks Kapasitesi	18000
Boyutlar (mm)	
A Ön uzunluk	1480
B+C Dingil açıklığı	4750+1330
D Azami uzunluk	9825
E Ön iz genişliği	2055
F Arka iz genişliği	1830
K Kabin uzunluğu	2240
L Azami yükseklik	3335
M Genişlik	2489
P Arka uzunluk	2120

Standart Ekipman

ABS/ASR
Uzaktan kumandalı merkezi kilit & Tek anahtar
Elektrikli camlar
Isıtılmalı ve elektrik kumandalı yan aynalar
Far yükseklik ayarı
Yüksekliği ve eğimi ayarlanabilir direksiyon
Hava süspansiyonlu, ısıtılmalı sürücü koltuğu
Havalı bel desteği
Radyo/CD/MP3 çalar ve hoparlörler
Takograf
Ön sis farı
4-noktadan bağımsız kabin süspansiyonu
Klima
Diferansiyel kilidi
Kabin içi ısıtıcı (Kuru tip)
İlave dingil kaldırma mekanizması
Elektromanyetik retarder
Römork kaplini (Kurtağzı)
Hız sınırlayıcı

Opsiyonel Ekipman

Metalik Boya/Özel Renk
PTO + İç kontrol ünitesi
Motordan tahrikli PTO
Motor devir kontrol modülü (ESCM)
Soğuk iklim paketi
Kabin içi ısıtıcı (Sulu tip)
ADR
Üst rüzgarlık & Yan yeeler
Elektrikli kabin kaldırma mekanizması